

Naczepa samowyladowcza NOVA Sokółka

(mulda aluminiowa, przednia ściana prosta, zamknięcie kłapa wewnątrz z zsyphem)

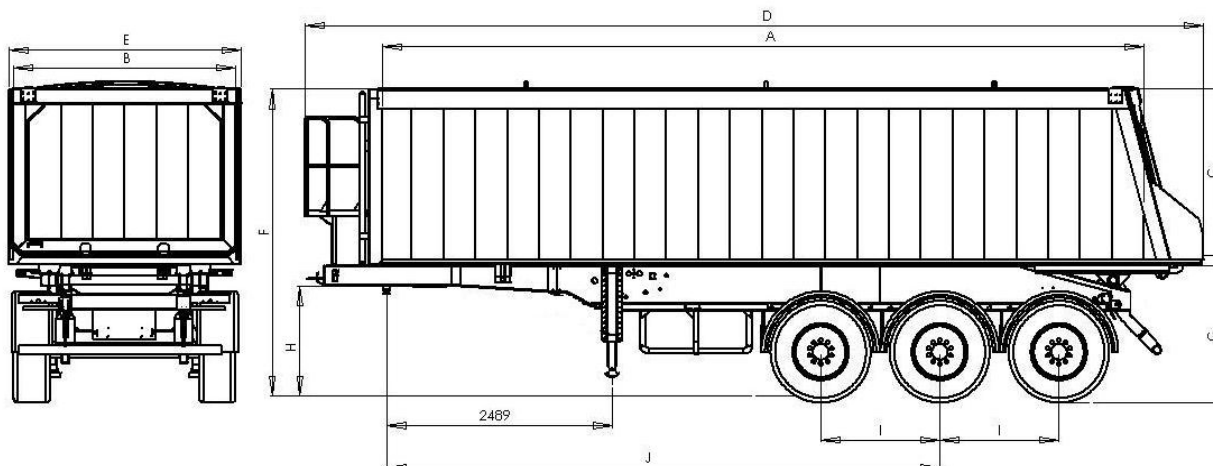

Specyfikacja wymiarowa

Typ		NW 7,9				NW 8,7				NW 9,9				NW 11,7						
Długość wewnętrzna	A	7'685				8'465				9'460				11'590						
Szerokość wewnętrzna	B	2'450																		
Wysokość wewnętrzna (m)	C	1,4	1,6	1,8	2,0	1,4	1,6	1,8	2,0	2,2	1,4	1,6	1,8	2,0	2,2	1,4	1,6	1,8	2,0	2,2
Pojemność (m ³)	-	26	30	34	38	29	33	38	42	46	33	37	42	47	51	40	45	51	57	62
Długość zewnętrzna	D	9'000				9'780				10'775				12'910						
Szerokość zewnętrzna	E	2'550																		
Wysokość zewnętrzna (m)	F	2,9	3,1	3,3	3,5	2,9	3,1	3,3	3,5	3,7	2,9	3,1	3,3	3,5	3,7	2,9	3,1	3,3	3,5	3,7
Wysokość platformy	G	1'400																		
Wysokość siódła	H	1'170-1'250																		
Rozstaw osi	I	2 x 1'310																		
Rozstaw czop-oś środkowa	J	4'070				4'770				5'670				6'470						

Specyfikacja techniczna

Typ	NW 7,9	NW 8,7	NW 9,9	NW 11,7
Masa własna rama 18G2A [kg]	5'960 - 6'240	6'240 - 6'620	6'550 - 6'935	6'865 - 7'280
Masa własna rama DOMEX [kg]	5'660 - 5'940	5'890 - 6'270	6'150 - 6'585	-----
Dopuszczalna masa całkowita [kg] (techniczna)	35'000 (39'000)			
Nacisk na oś (techniczna) [kg]	8'000 (9'000)			
Nacisk na sprzęg (techniczna) [kg]	11'000 (12'000)			
Ogumienie	385/65 R 22,5 160 K/160 J, 22,5x11,75			

* Producent zastrzega sobie prawo zmian wyposażenia osi

** Producent zastrzega sobie prawo zmian parametrów technicznych pojazdu

*** Masa własna podana z tolerancją +/- 2% (wartość mieści się w zakresie wysokości muldy)